

RS Joint

抜群の**耐久性**と高度な**止水性**を兼ね備え、コストパフォーマンスを向上!
RSジョイントが新しく生まれ変わりました。

耐久性と止水性、この2つは橋梁用伸縮装置にとって重要な課題です。鋼製フィンガージョイントおよびモジュラージョイントを長年に亘り製作しつづけてきた当社はそれらの経験を生かし、この2つの要求を満たしたRSジョイントを提案致します。

RS ジョイント の特長

耐久性 本体および定着部の耐久性は疲労試験により実証されております。また、止水ゴムは車輻走行面に露出していないため、長期に亘る耐久性を実現します。

止水性 車歩道部と地覆部が一体構造となっているため地覆境界部における水漏れの心配がありません。止水ゴムは一体(継ぎ目なし)で止水性は極めて良好です。RSジョイントの止水性は水張り試験によって実証されています。

ライフサイクルコスト ゴムと鋼材からなるシンプルな構造であり、伸縮装置本体の耐久性は極めて良好であるためライフサイクルコストを抑えることができます。

RS ジョイント 構造

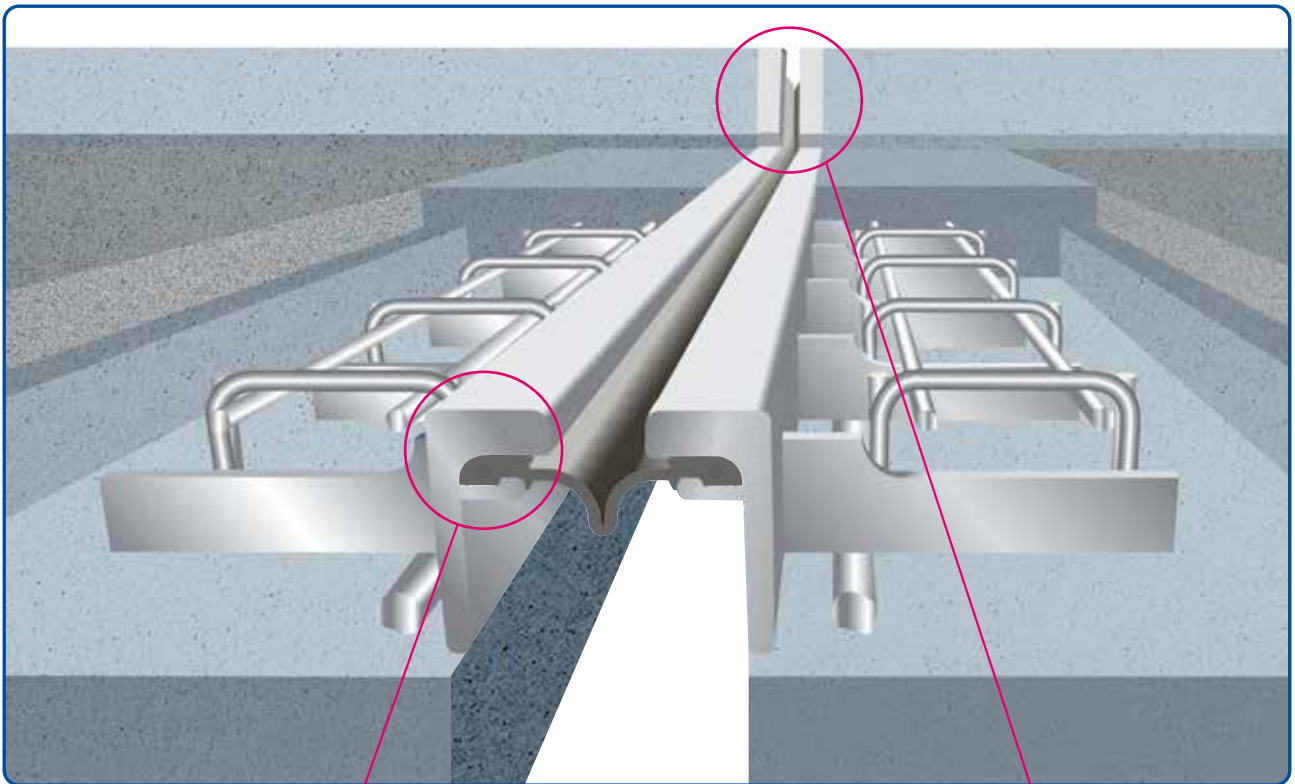

● 止水ゴム

止水ゴムはエッジビームに挿入されると二重三重の接点をもつ構造となり、抜群の止水性を確保します。止水ゴムは地覆端まで継ぎ目なしで取付けられています。

● 地覆部

地覆部は一体で製作され、かつ止水ゴムを地覆内部まで延長させることにより、車道部と同等の止水性を確保しています。

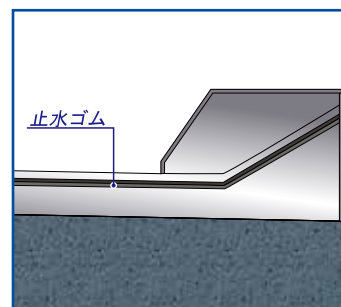
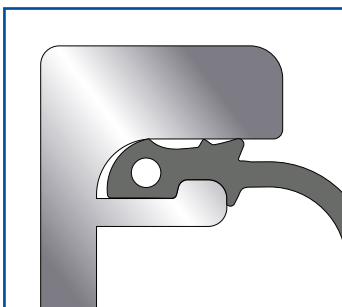

標準断面図

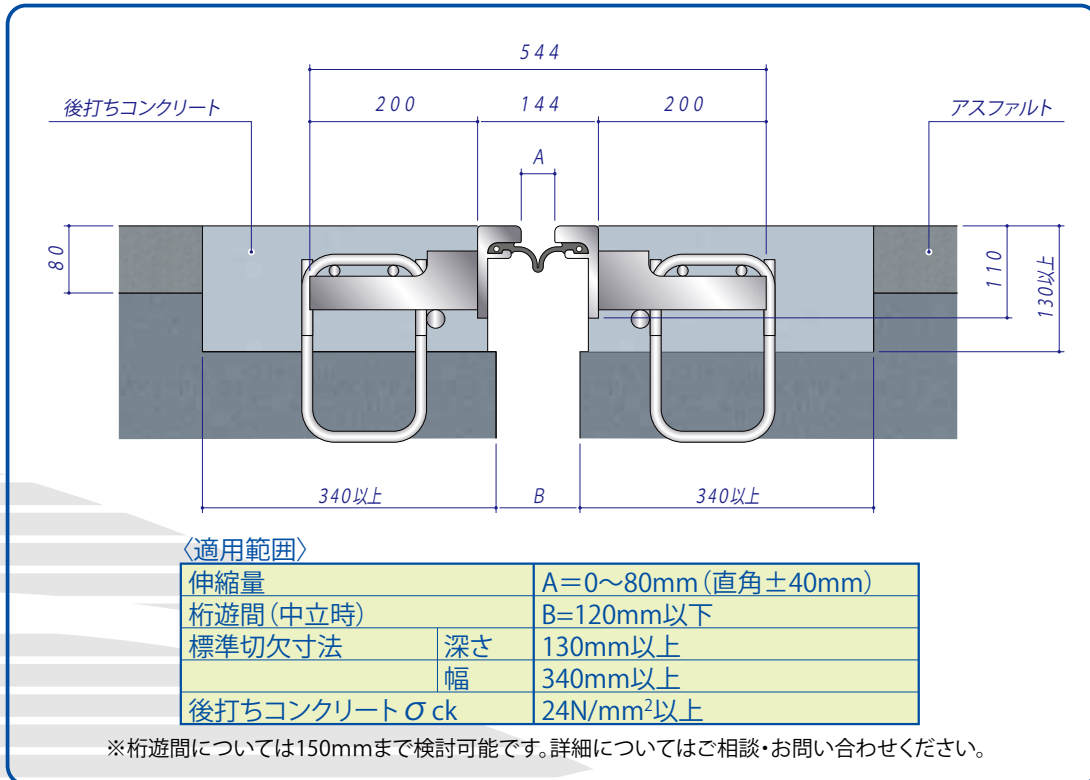

全方向移動可能

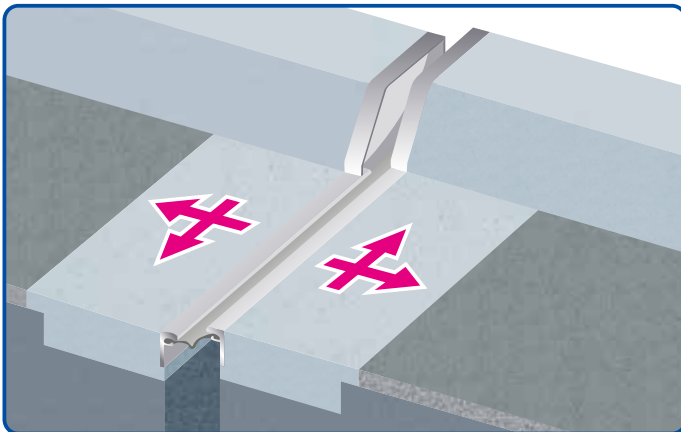

設置例 (千代田高架橋)



寒冷地仕様

● 通常の場合

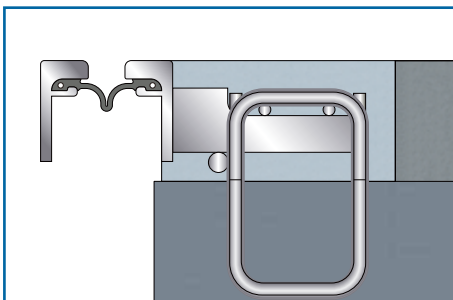

● 誘導板設置の場合

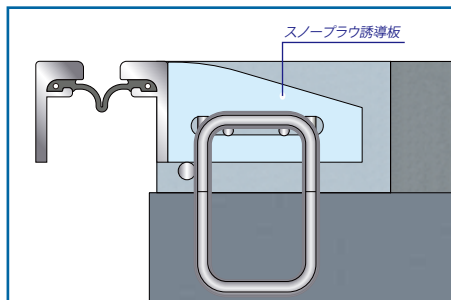

必要に応じスノープラウ誘導板を取付けます。



株式会社 川金コアテック

本社 Tel.048(259)1113 Fax.048(259)1137
 茨城工場 Tel.0296(21)2200 Fax.0296(32)8800
 大阪支店 Tel.06(6374)3350 Fax.06(6375)2985
 札幌工場 Tel.011(802)9101 Fax.011(802)9104

Tomorrow's Technology, Today.
 Kawakin Holdings Group